

610-612 hårtork med 3-steps reglering

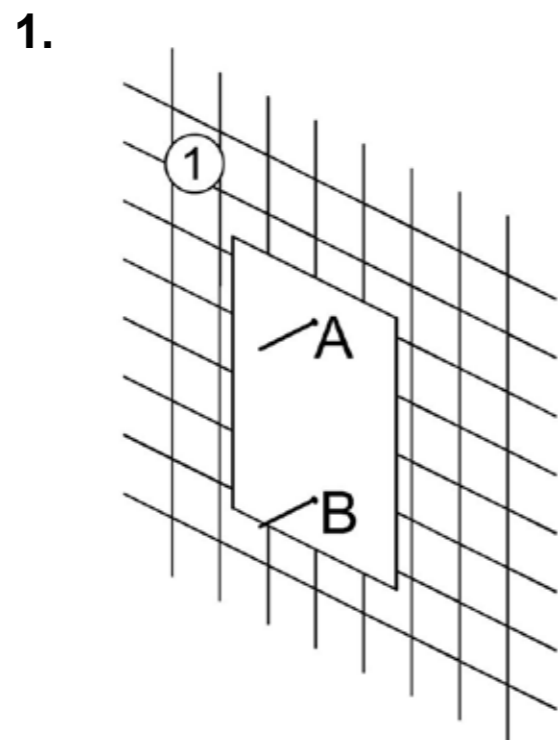

Sätt fast borschablonen på väggen och märk ut punkt A och B på väggen.

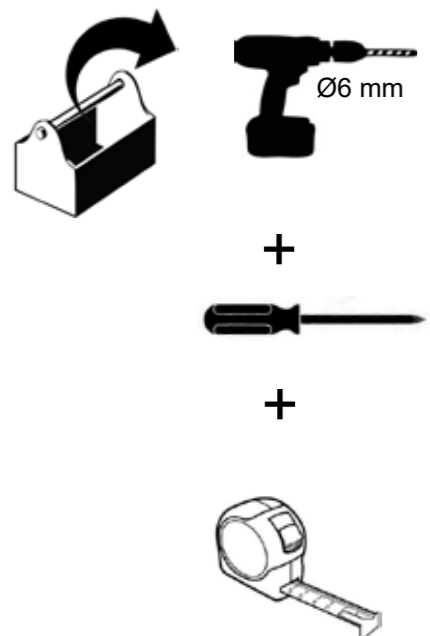
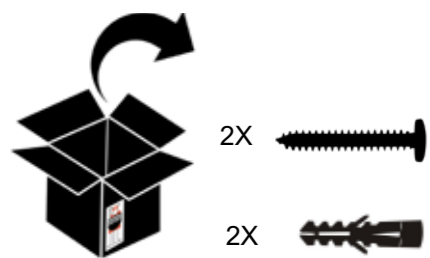
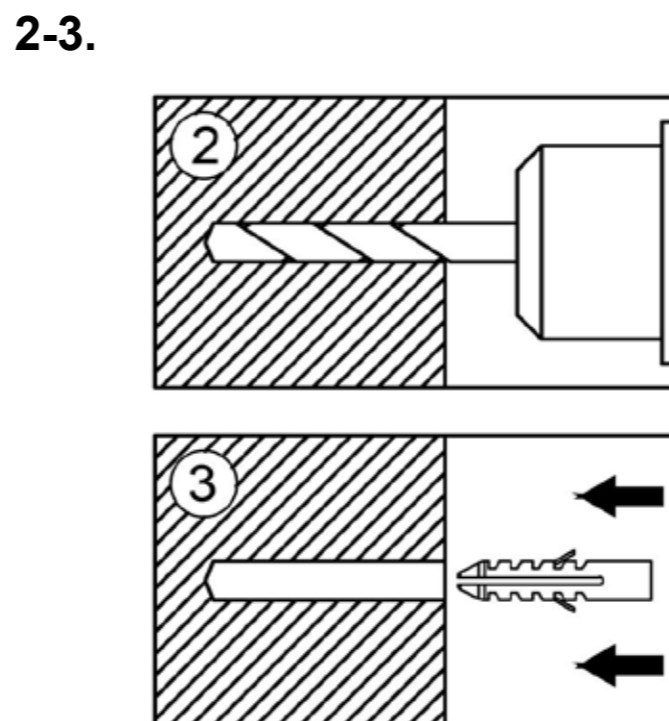

Borra hål i väggen med ett 6 mm borr och sätt in passande pluggar.

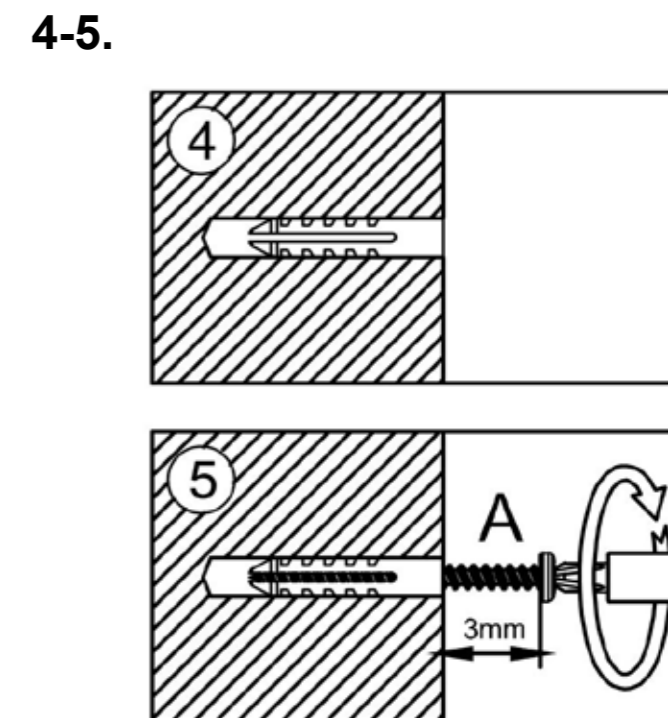

Se till att pluggens kant går kant i kant med väggen. Skruva i skruven i hål A så att det kvarstår ett mellanrum mellan vägg och skruvhuvud på 3 mm.

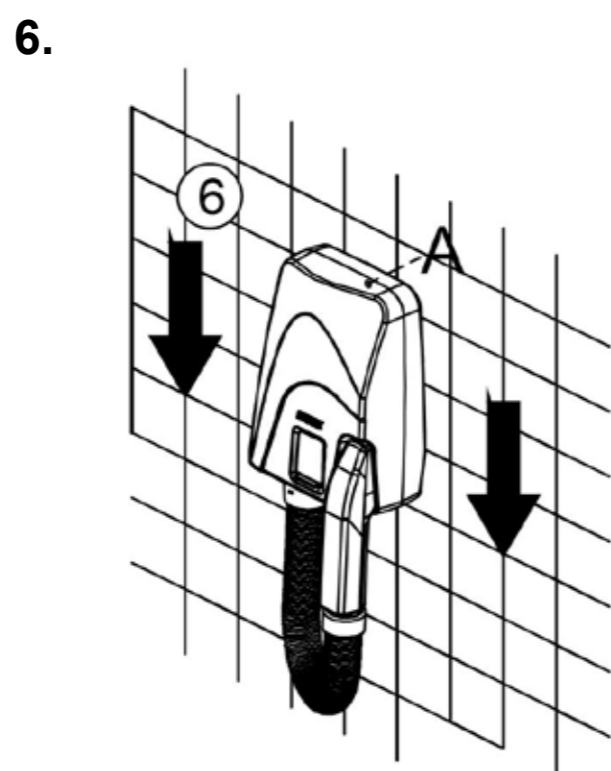

Sätt hårtorken på skruv A och tryck sedan ner maskinen lätt och dra åt skruven.

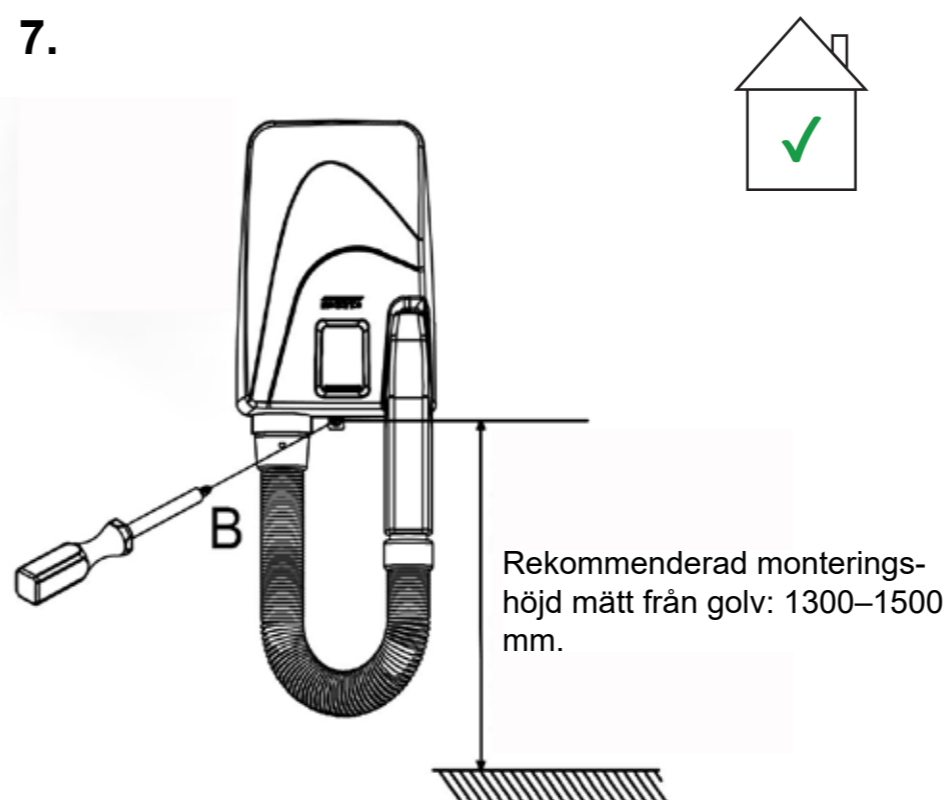

Skruva i skruven i hål B och dra åt den för att fastgöra hårtorken i väggen.

Viktigt!
Fast installation skall utföras av auktoriserad elinstallatör.

Det rekommenderas att hårtorken monteras så att säkerhetsföreskrifterna enligt DIN VDE 0100 (avsnitt 701) uppfylls.



Viktig information kring bortforsling av uttjänt elektrisk utrustning

- Produkter som är märkta med en överkryssad soptunna som symbol är elektronisk utrustning som hör till under bestämmelserna för el-återvinning enligt WEEE-direktivet.
- Produkter får inte slängas tillsammans med osorterat hushållsavfall utan skall sorteras separat.
- Vid oklarheter, fråga lokal myndighet.
- Produkten kan också lämnas till tillverkaren/säljaren som då ansvarar för bortforsling.

